

# SHARP

*LoveAir*

Bedienungsanleitung heruntergeladen  
von der Website [loveair.de](http://loveair.de)



## Operation manual

UA-PE30E

Air Purifier

DE

# DEUTSCH

## INHALT

WICHTIGE SICHERHEITSANWEISUNGEN .....	1
FUNKTIONSPRINZIP .....	4
BEZEICHNUNG DER BAUTEILE .....	5
VOR DER ERSTEN BENUTZUNG .....	6
BETRIEB .....	7
PFLEGE UND WARTUNG .....	8
FEHLERBEHEBUNG .....	10
TECHNISCHE ANGABEN .....	10

---

Vielen Dank für den Kauf des Sharp-Luftreinigungsapparats. Bitte lesen Sie sich diese Bedienungsanleitung sorgfältig durch, bevor Sie das Gerät in Betrieb nehmen. Dieses Handbuch sollte an einem sicheren Ort aufbewahrt werden und immer griffbereit sein.

# WICHTIGE SICHERHEITSANWEISUNGEN

Bei der Verwendung von Elektrogeräten sollten immer grundlegende Sicherheitsvorkehrungen befolgt werden:

## WARNUNG

Beachten Sie immer folgende Punkte, um das Risiko von Elektroschocks, Feuer oder Verletzungen zu vermeiden:

## BETRIEB

- Bitte lesen Sie alle Anweisungen sorgfältig durch, bevor Sie das Produkt benutzen.
- Bitte nur an eine 220-240 Volt-Steckdose anschließen.
- Verwenden Sie das Produkt nicht, wenn das Stromkabel beschädigt oder die Verbindung zur Wandsteckdose gelockert ist.
- Entfernen Sie regelmäßig den Staub vom Stecker.
- Wenn Sie den Stecker herausziehen, halten Sie ihn lediglich fest und ziehen Sie nicht am Kabel.  
Ansonsten kann ein Kurzschluss auftreten, der zu einem Stromschlag oder Feuer führen kann.
- Achten Sie darauf, das Netzkabel nicht zu beschädigen. Ansonsten kann ein Stromschlag, Hitzeentwicklung oder Feuer verursacht werden.
- Ziehen Sie den Stecker nicht mit feuchten Händen heraus.
- Ziehen Sie immer den Netzstecker, ehe Sie Wartungsmaßnahmen durchführen, wenn Sie einen Filter anbringen oder ersetzen und wenn Sie das Gerät lange Zeit nicht benutzen. Ansonsten kann ein Kurzschluss auftreten, der zu einem Stromschlag oder Feuer führen kann.
- Wenn das Stromkabel beschädigt ist, muss es vom Hersteller, seinem Kundendiensttechniker, einem zugelassenen Sharp-Service-Center oder von ähnlich qualifizierten Personen ersetzt werden, um Gefahren zu vermeiden. Kontaktieren Sie das nächste Service-Center bei Problemen, Umbauten oder Reparaturen.
- Sie dürfen das Produkt nicht selbst reparieren oder auseinanderbauen.
- Stecken Sie keine Finger oder Fremdkörper in den Lufteinlass oder Luftauslass.
- Lassen Sie das Produkt nicht mit Wasser in Berührung kommen.  
Ansonsten kann ein Kurzschluss oder Stromschlag verursacht werden.
- Dieses Gerät kann sowohl von Kindern ab 8 Jahren als auch von Personen mit eingeschränkten physischen und geistigen Fähigkeiten sowie mit Mangel an Erfahrung und Kenntnis verwendet werden, vorausgesetzt sie werden bei der Verwendung beaufsichtigt oder wurden bezüglich der möglichen Gefahren unterwiesen. Kinder dürfen nicht mit dem Gerät spielen. Die Reinigung und Wartung darf nicht von Kindern ohne Aufsicht durchgeführt werden.

## EINBAU

- Verwenden Sie dieses Produkt nicht in der Nähe von Gasöfen oder Kaminen. Wenn das Produkt im gleichen Raum mit Gasgeräten betrieben wird, sollte der Raum in regelmäßigen Abständen gelüftet werden – ansonsten kann es zu einer

- 
- Kohlenmonoxidvergiftung kommen.
  - Betreiben Sie das Produkt nicht in Räumen, in denen Insektenspray verwendet wurde oder wird.  
Betreiben Sie das Produkt nicht in Räumen, in welchen sich Ölreste, Rauch von Räucherstäbchen, Funken brennender Zigaretten oder chemische Dämpfe in der Luft befinden.
  - Produkt von Wasser fernhalten.  
Betreiben Sie das Produkt nicht an Orten, an denen es feucht werden könnte, wie in einem Badezimmer.

## **WARTUNG**

- Seien Sie vorsichtig, wenn Sie das Produkt reinigen.  
Ätzende Reinigungsmittel können das Gehäuse beschädigen.

## **VORSICHT**

## **BETRIEB**

- Nicht den Lufteinlass oder Luftauslass blockieren.
- Produkt immer nur in aufrechter Position betreiben.
- Wenn Sie das Produkt bewegen, verwenden Sie immer den Griff auf der Rückseite des Produkts.
- Bewegen Sie das Produkt nicht, wenn es im Betrieb ist.
- Steht das Produkt auf einer unebenen Oberfläche, einem dicken Teppich oder einem Boden, der leicht beschädigt werden kann, heben Sie es an, wenn Sie es bewegen.
- Betreiben Sie das Produkt nicht ohne ordnungsgemäß eingesetzte Filter.

## **EINBAU**

- Stellen Sie das Produkt nicht in die Nähe von heißen Gegenständen, wie Öfen und Heizungen, oder an Orte, wo es in Kontakt mit Dampf kommen kann.

## **WARTUNG**

- Das Äußere nur mit einem weichen Tuch reinigen.  
Benutzen Sie keine flüchtigen Flüssigkeiten oder Reinigungsmittel.  
Die Oberfläche des Produkts kann beschädigt werden oder Risse bekommen, wenn Sie Farbverdünner, Benzol oder Polierpulver verwenden.
- Putzen Sie die hintere Abdeckung während der Wartung nicht zu stark.
- Sie dürfen den HEPA-Filter nicht waschen und wiederverwenden.  
Das senkt nicht nur die Filterleistung, sondern kann sogar zu Stromschlägen oder Fehlfunktionen führen.

## HINWEIS

### Wenn das Produkt den Radio- oder Fernsehempfang stört

Wenn der Luftreiniger Interferenzen mit Radio- oder Fernsehempfang auslöst, versuchen Sie dies folgendermaßen zu beheben:

- Richten Sie die Antenne neu aus oder positionieren Sie sie an einem anderen Ort.
- Erhöhen Sie den Abstand zwischen dem Produkt und dem Radio oder Fernseher.
- Schließen Sie das Gerät an die Steckdose eines anderen Stromkreises an dem des Radios oder des Fernsehers an.
- Bitten Sie den Händler oder einen qualifizierten Rundfunktechniker um Hilfe.

### EINBAU

- Vermeiden Sie die Verwendung an Orten, an denen Möbel, Stoffe oder andere Gegenstände mit dem Produkt in Berührung kommen und den Lufteinzug und -ausgang einschränken können.
- Vermeiden Sie die Verwendung an Standorten, an denen das Produkt Kondensation oder drastischen Temperaturschwankungen ausgesetzt ist. Geeignete Bedingungen sind ein Zimmertemperaturbereich zwischen 0 und 35 °C.
- Stellen Sie das Produkt auf eine ebene und feste Oberfläche mit ausreichender Luftzirkulation.  
Wenn starker Wind oder Staub durch das Fenster weht, kann das die Luftreinigungsleistung und Wirksamkeit des Produktes verhindern.  
Wenn Sie das Produkt auf einen schweren Teppich stellen, kann es leicht vibrieren.
- Vermeiden Sie Standorte, an ein Einfluss durch Fett oder öligem Rauch besteht. Andernfalls kann es zu Rissen an der Außenseite des Produkts kommen.
- Die Staubsammelleistung des Produkts bleibt gleich, selbst wenn Sie das Produkt nur 3 cm weit von der Wand entfernt aufstellen, jedoch können die umgebenden Wände und der Boden verschmutzt werden. Stellen Sie das Produkt bitte in einiger Entfernung zu einer Wand auf. Die Wand direkt hinter dem Luftauslass kann im Laufe der Zeit verschmutzt werden. Wenn Sie das Produkt längere Zeit am gleichen Ort benutzen, reinigen Sie die Wände um das Gerät herum regelmäßig.

### WARTUNG

- Befolgen Sie die Anweisungen in diesem Handbuch für eine ordnungsgemäße Filterpflege und -wartung.

# FUNKTIONSPRINZIP

## Bitte lesen, bevor Sie Ihren neuen Luftreiniger benutzen

Der Luftreiniger saugt Raumluft durch den Lufteinlass ein, lässt diese durch einen Vorfilter und einen HEPA-Filter im Produkt zirkulieren und gibt sie dann durch den Luftauslass wieder in den Raum ab. Der HEPA-Filter kann 99,97 % der Staubpartikel mit einer Mindestgröße von 0,3 Mikron, die den Filter passieren, entfernen.

Einige der vom Filter absorbierten Gerüche werden womöglich erst im Laufe der Zeit aufgespalten, was zu zusätzlichen Gerüchen führen kann. Je nach Einsatzbereich, besonders in geruchsintensiven Umgebungen, können die Gerüche im Vergleich zum Hausgebrauch schon früher verstärkt auftreten. Wenn diese Gerüche weiterbestehen, ersetzen Sie den Filter.

### HINWEIS

- Der Luftreiniger ist dazu bestimmt, Staub aus der Luft zu entfernen.  
Der Luftreiniger ist nicht dazu bestimmt, schädliche Gase wie Kohlenstoffmonoxid im Zigarettenrauch zu entfernen.

## Filtersystem

### Vorfilter

Der Vorfilter fängt Staub und andere große Partikel aus der Luft auf.

### HEPA-Filter

Der HEPA-Filter fängt 99,97% der Partikel mit einer Mindestgröße von 0,3 Mikronen auf.

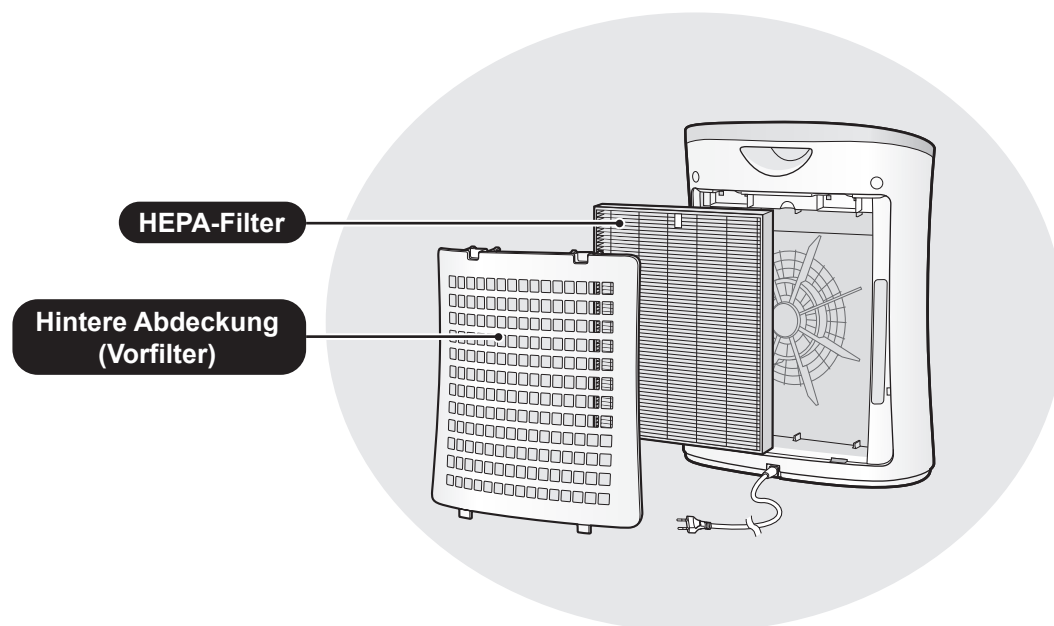

# BEZEICHNUNG DER BAUTEILE

## VORDERSEITE

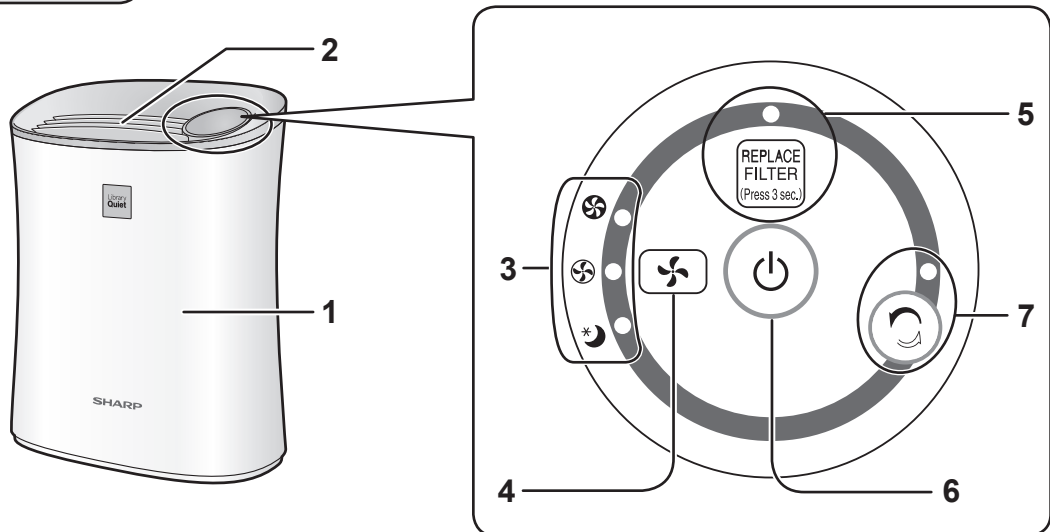

DEUTSCH

## RÜCKSEITE

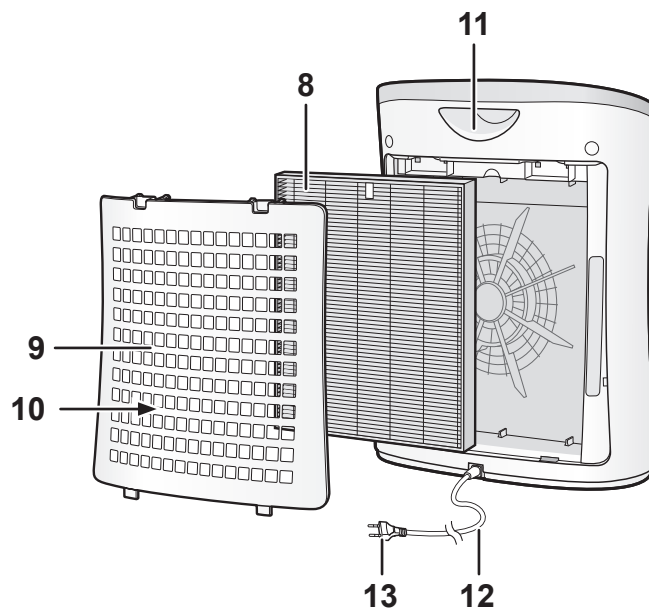

1	Hauptgerät	8	HEPA-Filter
2	Luftauslass	9	Hintere Abdeckung (Vorfilter)
3	Lüftergeschwindigkeit-Anzeigen (Grün)	10	Luftsteinlass
4	Ventilatorgeschwindigkeit-MODUS-Taste	11	Griff
5	FILTERERSATZ-Taste, Lampe (Orange)	12	Netzkabel
6	EIN-AUSSCHALT-Taste	13	Netzstecker
7	Schnellreinigung-Taste, Lampe (Grün)		

# VOR DER ERSTEN BENUTZUNG

Stellen Sie immer sicher, den Stecker aus der Wandsteckdose zu ziehen.



- Damit die Qualität des Filters gewährleistet bleibt, ist er in das Produkt eingesetzt und in einem Plastikbeutel verpackt.

## 1 Hintere Abdeckung entfernen (Vorfilter).

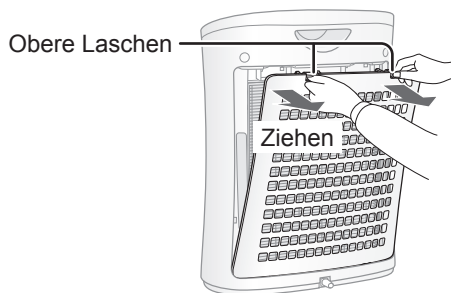

## 2 Filter aus dem Plastikbeutel entnehmen.

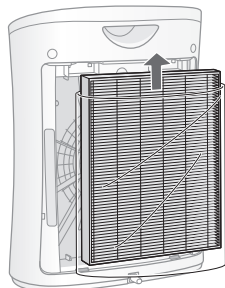

## 3 Filter in das Produkt einsetzen.

Setzen Sie den Filter nicht falsch herum ein, ansonsten funktioniert das Produkt nicht ordnungsgemäß.

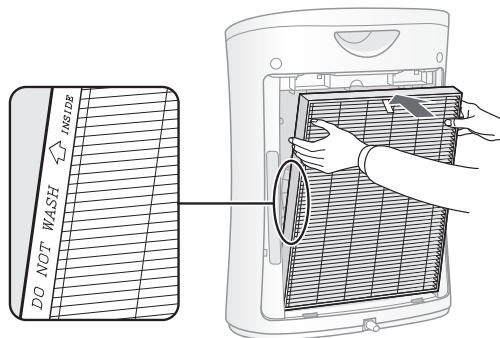

## 4 Hintere Abdeckung wieder am Produkt anbringen.

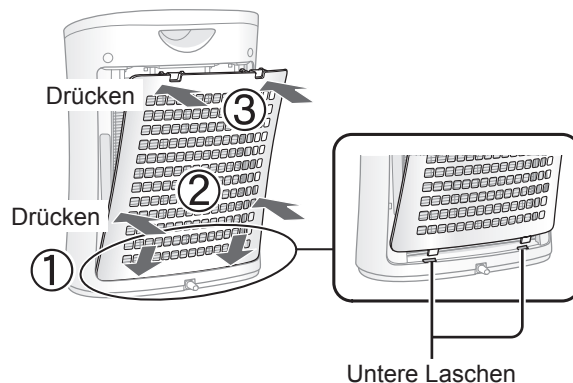



# BETRIEB

## ENERGIE EIN/AUS

**START**



**STOPP**



### HINWEIS

- Solange der Netzstecker nicht herausgezogen wurde, beginnt der Betrieb in dem vorherigen Betriebsmodus.

## SCHNELLREINIGUNG

Durch die kontinuierlichen Abgabe starker Luftströmungszyklen innerhalb von 60 Minuten entfernt das Produkt effektiv Staub, Pollen, Schimmel und Allergene aus der Luft, wenn sie durch das Filtersystem geleitet werden.

**START**

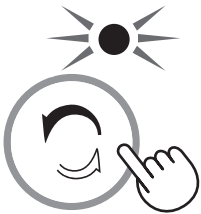

### HINWEIS

- Wenn der Betrieb beendet ist, kehrt das Produkt in den vorherigen Betriebsmodus zurückkehren. Sie können zu den anderen Modi wechseln oder das Produkt während des Betriebs in diesem Modus auf AUS (OFF) schalten.

## LÜFTERGESCHWINDIGKEIT

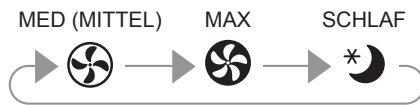
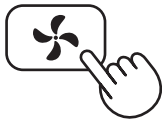

### HINWEIS

**SCHLAF** \*

- Der Betrieb des Produkts erfolgt bei niedriger Lüftergeschwindigkeit sehr leise.

## AUTO-NEUSTART

Wenn das Produkt ausgesteckt wird oder wenn es einen Stromausfall gibt, nimmt das Produkt den vorhergehenden Betrieb mit den zuvor gewählten Einstellungen wieder auf, nachdem es wieder mit Strom versorgt wird.

**EIN** (Standard)

(bei AUSGESCHALTETEM Produkt)



3 Sek. lang drücken

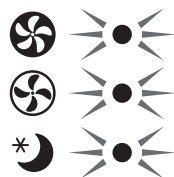

Leuchtend

**OFF (AUS)**

(bei AUSGESCHALTETEM Produkt)



3 Sek. lang drücken

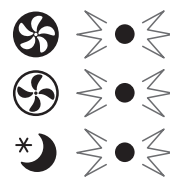

Blinkend

- HINWEIS** • Wenn die Anzeigen der Lüftergeschwindigkeit 10 Sekunden lang leuchten, ist die Einstellung abgeschlossen.

# PFLEGE UND WARTUNG

Stellen Sie immer sicher, den Stecker aus der Wandsteckdose zu ziehen.



- Damit dieser Luftreiniger optimal funktioniert, sollten Sie das Produkt und den Filter regelmäßig reinigen.

## HAUPTGERÄT



**Mit einem trockenen und weichen Tuch abwischen.**

Falls Flecken oder Schmutz hartnäckig sind, benutzen Sie ein weiches Tuch, das mit warmem Wasser befeuchtet wurde.

### HINWEIS

• **Keine flüchtigen Flüssigkeiten verwenden.**

Benzin, Farbverdünner und Polierpulver usw. können die Oberfläche beschädigen.

• **Keine Reinigungsmittel verwenden.**

Inhaltsstoffe dieser Reinigungsmittel können das Produkt beschädigen.

## HINTERE ABDECKUNG (Vorfilter)

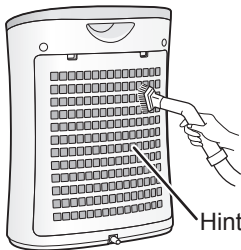

Hintere Abdeckung

Entfernen Sie mit einer Staubsauger oder einem ähnlichen Werkzeug vorsichtig den Staub von der hinteren Abdeckung.

### HINWEIS

Wenden Sie keinen übermäßigen Druck an, wenn Sie die hintere Abdeckung reinigen.

### HINWEIS Sorgfältige Reinigung, um Schmutz zu entfernen

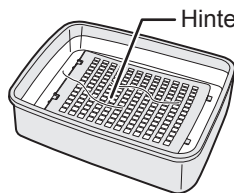

Hintere Abdeckung

1. Füllen Sie ein wenig Küchenreiniger in das Wasser und lassen Sie es etwa 10 Minuten lang einwirken.
2. Spülen Sie den Küchenreiniger mit frischem Wasser ab.
3. Den Filter an einem gut belüfteten Platz vollständig trocknen lassen.

## HEPA-FILTER

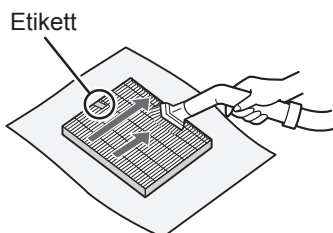

Etikett

Vorsichtig Staub mit einer Staubsauger-Bürste oder einem ähnlichen Werkzeug vom HEPA-Filter entfernen.

### HINWEIS

- Nicht mit Wasser WASCHEN und im Sonnenlicht TROCKNEN.
- Warten Sie lediglich diejenige Seite, auf welcher das Schild angebracht ist. Reinigen Sie die andere Seite nicht; sonst wird der Filter beschädigt. Der Filter ist fragil, achten Sie darauf, nicht zu viel Druck auszuüben.

# HINWEISE ZUM FILTERWECHSEL

**Zeitpunkt zum Wechseln des Filters** Wenn die Lampe für den FILTERERSATZ leuchtet\*.

\* Die Leuchte für den FILTERERSATZ leuchtet nach etwa 17.500 Stunden.  
(2 Jahre × 24 Stunden = 17.500)

Die Lebensdauer des Filters hängt von der Betriebsart ab.

Nach dem Filterwechsel stecken Sie den Netzstecker in die Wandsteckdose und drücken die Taste ON/OFF (EIN/AUS) und danach 3 Sekunden lang die FILTERERSATZ-Taste.



## ERSATZZYKLUS

Filtername	Lebenszeit der Filter	Ersatzfilter-Modell
HEPA-Filter	2 Jahre*	UZ-HG3HF

\* Die Lebenszeit des HEPA-Filters und die Ersatzempfehlungen basieren auf der Reinigung eines Raums, in dem täglich 5 Zigaretten geraucht werden, und der Annahme, dass die Staubfangleistung des Produkts auf die Hälfte des Werts eines neuen Filters gesunken sind.

Die Lebenszeit der Filter hängt von der Raumumgebung, den Einsatzbedingungen und dem Aufstellungsort des Produkts ab.

Wir empfehlen, den Filter häufiger zu ersetzen, wenn das Produkt unter Bedingungen verwendet wird, die um einiges intensiver sind, als die bei einem üblichen Hausgebrauch (PM2.5 usw.).

**Auf Seite 6 finden Sie Anweisungen, wie Sie den Filter einbauen, wenn Sie ihn ersetzen.**

- Kontaktieren Sie ihren Händler für den Kauf eines Ersatzfilters.
- Benutzen Sie nur Filter, die für dieses Produkt entwickelt wurden.

**UZ-HG3HF : 1 Einheit**

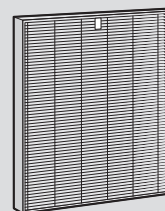

### Entsorgung der Filter

Entsorgen Sie den ersetzten Filter bitte entsprechend den örtlichen Umweltschutzrichtlinien und -bestimmungen.

HEPA-Filter-Material: • Filter: Polypropylen • Rahmen: Polyester

**HINWEIS** Sie dürfen den Filter nicht waschen und wiederverwenden.

# FEHLERBEHEBUNG

Bevor Sie den Kundendienst anrufen, lesen Sie sich bitte zuerst die Fehlerbehebungsliste unten durch, da das Problem möglicherweise keine Fehlfunktion des Produkts ist.

PROBLEM	BEHEBEN (keine Fehlfunktion)
<b>Staub und Rauch werden nicht entfernt</b>	<ul style="list-style-type: none"> <li>• Filter reinigen oder ersetzen, wenn er womöglich schwer verschmutzt sein könnte. (Seite 6,8,9)</li> <li>• Vergewissern Sie sich, dass der Plastikbeutel vom Filter entfernt wurde. (Seite 6)</li> </ul>
<b>Die ausgestoßene Luft weist einen Geruch auf.</b>	<ul style="list-style-type: none"> <li>• Überprüfen Sie, ob die Filter stark verschmutzt sind. Ersetzen Sie den Filter.</li> </ul>
<b>Geruch aus einem neuen Produkt und/oder Filter.</b>	<ul style="list-style-type: none"> <li>• Unmittelbar nach dem Entfernen des Plastikbeutels kann ein leichter Geruch auftreten. Dieser Geruch beeinträchtigt nicht die Filterleistung und ist für Menschen unschädlich.</li> </ul>

# TECHNISCHE ANGABEN

Modell	UA-PE30E			
Stromversorgung	220 - 240 V 50/60 Hz			
Lüftergeschwindigkeit-Einstellung	Lüftergeschwindigkeit-Einstellung	MAX	MED (MITTEL)	SCHLAF
	Nennleistung (W)	51	30	13
	Lüftergeschwindigkeit (m <sup>3</sup> /Stunde)	180	120	60
	Stand-by-Leistung (W)	0,7		
Empfohlene Raumgröße* <sup>1</sup> (m <sup>2</sup> )	~ 21			
Filtertyp	HEPA* <sup>2</sup>			
Kabellänge (m)	2,0			
Maße (mm)	400 (B) × 182 (T) × 463 (H)			
Gewicht (kg)	3,9			

- \*1 • Die empfohlene Raumgröße eignet sich für den Betrieb des Produkts bei maximaler Lüftergeschwindigkeit.
- Die empfohlene Raumgröße stellt den Raum dar, in dem eine bestimmte Menge Staubpartikel innerhalb von 30 Minuten entfernt werden kann (gemäß den Normen des Japanischen Herstellerverbandes für Elektrogeräte (Japan Electrical Manufacturers' Association – JEM1467)).
- \*2 • Der Filter entfernt mehr als 99,97 % der Partikel mit mindestens 0,3 Mikron Größe (gemäß den Normen des Japanischen Herstellerverbandes für Elektrogeräte (Japan Electrical Manufacturers' Association – JEM1467)).

## Standby-Leistung

Wenn der Stecker des Produkts in eine Wandsteckdose eingesteckt ist, verbraucht das Hauptgerät Stand-by-Leistung, um die Stromkreise zu betreiben. Um Energie zu sparen, ziehen Sie das Kabel heraus, wenn das Produkt nicht betrieben wird.



Achtung: Ihr Produkt ist mit diesem Symbol gekennzeichnet. Dies bedeutet, dass Elektro-Altgeräte nicht mit dem allgemeinen Hausmüll vermischt werden dürfen. Es gibt ein separates Sammelsystem für diese Produkte.

## A. Entsorgungsinformationen (für Haushalte)

### 1. In der EU

WENN SIE DAS GERÄT ENTSORGEN MÖCHTEN, WERFEN SIE DAS GERÄT WEDER IN DEN HAUSMÜLL NOCH IN EIN FEUER!

Benutzte Elektrogeräte und Elektronikgeräte sollten immer GETRENNT entsorgt und wiederaufbereitet werden, gemäß den örtlichen Gesetzen.

Dies unterstützt den Umweltschutz, das Recycling und trägt zu einer Verringerung der Abfallmenge bei. SCHLECHTE ENTSORGUNG kann aufgrund bestimmter Substanzen gesundheitsschädlich und schädlich für die Umwelt sein! Bringen Sie ALTGERÄTE zu der nächsten Müllsammelstelle. Wenn Sie sich nicht sicher sind, kontaktieren Sie die zuständigen Behörden oder den Händler für weitere Informationen.

NUR FÜR NUTZER IN DER EU UND EINIGE ANDERE LÄNDERN, WIE Z. B. NORWEGEN UND DIE SCHWEIZ: Die getrennte Entsorgung ist gesetzlich verpflichtend.

Das oben gezeigte Symbol auf Elektrogeräten (oder der Verpackung) soll die Benutzer daran erinnern .

PRIVATNUTZER müssen existierende Rückgabemöglichkeiten für gebrauchte Geräte nutzen. Die Rückgabe ist kostenlos.

Wenn das Gerät für GESCHÄFTSZWECKE verwendet wurde, kontaktieren Sie Ihren SHARP-Händler, der Sie über die Rückgabemöglichkeiten informieren wird. Für die Rückgabe können Kosten anfallen. Kleingeräte (und kleine Mengen) kann auch an Ihrem örtlichen Wertstoffhof abgegeben werden. In Spanien: Kontaktieren Sie bitte ihr örtliches Entsorgungsunternehmen oder die örtlichen Behörden, um mehr über die Entsorgung Ihrer Altgeräte zu erfahren.

### 2. In Nicht-EU-Ländern

Bitte kontaktieren sie Ihre örtlichen Behörden für mehr Informationen über die ordnungsgemäße Entsorgung Ihres Produkts.

In der Schweiz: Alt-Elektrogeräte können kostenlos an den Händler zurückgegeben werden, selbst wenn Sie kein neues Gerät kaufen. Weitere Entsorgungsmöglichkeiten finden Sie unter: [www.swico.ch](http://www.swico.ch) oder [www.sens.ch](http://www.sens.ch).

## B. Entsorgungsinformationen für gewerbliche Nutzer.

### 1. In der EU

Wenn das Produkt für gewerbliche Zwecke benutzt wurde und Sie es entsorgen möchten:

Bitte kontaktieren Sie Ihren SHARP-Händler, der Sie über Rückgabemöglichkeiten informieren wird. Die Rücknahme und/oder das Recycling können kostenpflichtig sein.

Kleingeräte (und kleine Mengen) können auch an Ihrem örtlichen Wertstoffhof abgegeben werden.

In Spanien: Kontaktieren Sie bitte ihr örtliches Entsorgungsunternehmen oder die örtlichen Behörden, um mehr über die Entsorgung Ihrer Altgeräte zu erfahren.

### 2. In Nicht-EU-Ländern

Bitte kontaktieren sie Ihre örtlichen Behörden für mehr Informationen über die ordnungsgemäße Entsorgung Ihres Produkts.



SDA/MAN/0085



TINS-B312KKRZ 20F- ①

*LoveAir*

Bedienungsanleitung heruntergeladen  
von der Website [loveair.de](http://loveair.de)

UMC Poland Sp. z o.o.  
Ostaszewo 57B, 87-148 Łysomice, Poland

SHARP CORPORATION  
OSAKA, JAPAN

[www.sharpconsumer.eu](http://www.sharpconsumer.eu)

**SHARP**