

TOSHIBA

BEDIENUNGSANLEITUNG
DES BESITZERS

Luftreiniger
CAF-X50XPL

Bitte lesen Sie dieses Handbuch

Auf den Innenseiten finden Sie viele hilfreiche Tipps, wie Sie Ihren Luftreiniger richtig verwenden und pflegen können. Ein wenig präventive Pflege von Ihrer Seite kann Ihnen während der Nutzungsdauer Ihres Luftreinigers viel Zeit und Geld sparen.



Union Distribution s.r.o.; Rosmarin Business Center;
Delnická 21312/, Praha 7; Czech Republic

*Die Farbe und das Bild des Produkts könnten vom tatsächlichen Produkt abweichen

Sehr geehrter Kunde,

Willkommen in der Midea-Familie!

Wir danken Ihnen für Ihre Unterstützung und laden Sie als ein Mitglied unserer beträchtlichen globalen Bruderschaft ein. Midea ist einer der weltweit größten Hersteller von Klimaanlage und Haushaltsgeräten mit Niederlassungen in mehr als 190 Ländern und liefert Ihnen erstklassige Produktlösungen.

Midea wurde auf Werten des Vertrauens und der Zusagen gegründet, und alle unsere Produkte und Dienstleistungen spiegeln diese Ideologie wider. Es ist unser Bestreben, Ihnen den Zugang zu Informationen, Produkten und Dienstleistungen zu erleichtern und sicherzustellen, dass alle Ihre Fragen beantwortet oder Beschwerden zufriedenstellend gelöst werden.

Sie können Ihre Serviceanfrage unter unserer gebührenfreien Nummer 18000011-3000- eintragen oder uns eine E-Mail an mideacare@carriermidea.com senden. Bitte geben Sie in der Betreffzeile die Ihrer Anfrage zugewiesene eindeutige „Kundenreferenznummer“ an.

Das Feedback unserer geschätzten Kunden trägt stets dazu bei, uns zu verbessern. Schreiben Sie uns Ihre Vorschläge zu unseren Produkten und Dienstleistungen. Ich würde mich freuen, von Ihnen Post zu erhalten. Wir hoffen aufrichtig, dass Sie den Stil und den Komfort genießen, der mit dem Besitz eines Midea-Produkts verbunden ist, und ich freue mich darauf, mit Ihnen eine Beziehung aufzubauen, die auf den Grundsätzen von Vertrauen und Qualität basiert.

Mit freundlichen Grüßen!

Sanjay Mahajan

Betriebsleiter

Carrier Midea India Pvt.Ltd.

Inhaltsverzeichnis

Prüfung beim Empfang.....	3
Hauptmerkmale	4
Gebrauchsanweisung vor der Verwendung	5
Betrieb (Modell -CAF-X50XPL)	8
Lernen Sie Ihren Luftreiniger (Modell - CAF-X50XPL) kennen	9
Wartung	14
Fehlerbehebung	16
Richtlinien für die Entsorgung von Elektroschrott	18
Allgemeine Geschäftsbedingungen für die Produktgarantie.....	19
Memo.....	22
Garantiekarte	23

Überprüfung beim Empfang

Bei Erhalt Ihres Toshiba Luftreinigers

Toshiba befolgt eine strenge Richtlinie, um eine sichere Lieferung all seiner Produkte zu gewährleisten.

Alle Produktlieferungen werden gründlich geprüft, verpackt und auf Qualität zertifiziert, bevor sie unsere Fertigung verlassen.

Bitte nehmen Sie kein Produkt an, bei dem sichtbar etwas fehlt oder die Ware beschädigt ist, und bitten Sie den Zusteller, dies auf dem Frachtbrief oder der Quittung zu vermerken.

Beim Öffnen der Kiste

Wenn eine Sendung anscheinend in einem guten Zustand an Sie ausgeliefert wurde, aber nach dem Öffnen der Verpackung durch den Transport Verluste oder Schäden entstanden sind, informieren Sie bitte sofort das Union Distribution s.r.o.

Über Ihre Gebrauchsanweisung/Benutzungshandbuch

Dieses Handbuch ist eine Anleitung für den richtigen Gebrauch und die Bedienung Ihres neuen Toshiba Luftreinigers.

Dieses Handbuch enthält nicht alle auf das Produkt bezogenen Verfahren, die für den fortlaufenden erfolgreichen Betrieb dieses Produkts erforderlich sind. Die Dienste des von Toshiba autorisierten Wartungspersonal müssen regelmäßig in Anspruch genommen werden. Nehmen Sie das Produkt nicht in Betrieb, bevor Sie die mitgelieferte Betriebsanleitung gelesen haben, und befolgen Sie die Anweisungen, damit ein ordnungsgemäßer Betrieb und die persönliche Sicherheit gewährleistet ist. Union Distribution s.r.o. übernimmt keine Haftung für Installationen, die durch Unbefugte ausgeführt worden sind.

Installieren, betreiben, prüfen und warten Sie dieses Produkt stets in Übereinstimmung mit allen geltenden Normen.

Bitte bewahren Sie diese Gebrauchsanweisung sorgfältig auf, um später darauf zurückgreifen zu können.



Hauptmerkmale



TRI-SHIELD-TECHNOLOGIE MIT HEPAFILTER

Toshiba-Luftreiniger kombinieren auf einzigartige Weise 3 verschiedene Filterschichten: einen Vorfilter, einen AHEPA-Filter und einen Aktivkohlefilter, um eine bemerkenswerte Filterleistung bis auf den letzten Mikrometer sicherzustellen.



IONISATOR

Der Ionisator setzt negative Ionen frei, um Gerüche, Staub, Rauch und Pollenpartikel zu beseitigen, damit Sie frische und gesunde Luft erhalten, Luft, die auch für Menschen von Vorteil ist, die an Atemwegserkrankungen und Allergien leiden, da Allergene in der Luft reduziert werden.



HÖHERE REINLUFTZUFUHRRATE (CADR)

Mit einer höheren CADR (170 m³/h**) als andere, liefern Toshiba Luftreiniger reinere und frischere Luft in alle Ecken Ihres Innenraums.

**Einzelheiten zum Modell finden Sie auf der Website



ENERGIEEFFIZIENT & GERINGERER GERÄUSCHPEGEL

Toshiba Luftreiniger bieten Ihnen maximale Leistung bei minimalem Stromverbrauch (45 W). Der extrem niedrige Geräuschpegel sorgt dafür, dass Ihre Familie ungestört schläft.

Gebrauchsanweisung vor Gebrauch lesen

Wenn die mit dem Gerät verwendete Steckdose eine schlechte Verbindung hat, wird der Gerätestecker heiß. Achten Sie darauf, dass Sie das Gerät an eine ordnungsgemäß verbundene Steckdose anschließen.

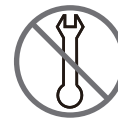

Reparaturen müssen von Fachleuten ausgeführt werden. Laien und nicht zugelassene Monteure sollten dieses Gerät weder reparieren noch umbauen.



Bedienen Sie das Gerät bitte nicht mit nassen Händen. Der Betrieb mit nassen Händen kann zu einem Stromschlag führen.



Wenn Sie die Hände waschen, stoppen Sie bitte den Betrieb und schalten Sie das Gerät aus.

Vermeiden Sie einen versehentlichen Stromschlag aufgrund elektrischer Leckage.



Bitte keine Gegenstände in den Lufteinlass- und -auslass stecken

Dort befindet sich ein Windrad, das sich mit hoher Geschwindigkeit dreht, achten Sie also darauf, dass Sie unbeabsichtigte Verletzungen und Schäden am Gerät vermeiden.



Stellen Sie den Luftreiniger nicht an einen Ort, an dem entzündbare und brennbare Luft vorhanden ist.

Vermeiden Sie langfristige direkte Sonneneinstrahlung.



Verwenden Sie das Gerät nicht an Orten, an denen es feucht ist und es leicht mit Wasser in Berührung kommen kann, wie etwa in Badezimmern.

Vermeiden Sie Stromschläge.

Gebrauchsanweisung vor Gebrauch lesen



Tauschen Sie Netzkabel nicht ohne Genehmigung aus.
Wenn Stromleitungen defekt sind, wenden Sie sich für die Reparatur an das lokale Servicenetz.



Stellen Sie dieses Gerät niemals auf geneigte Flächen.
Wenn das Gerät umfällt, kann dies zu Schäden an Geräteteilen oder an den Innenteilen führen.



Verwenden Sie dieses Gerät nicht in Umgebungen in denen Öl oder Rauch vorhanden ist, wie etwa in Küchen
Dies kann die Maschinen beschädigen.



Verwenden Sie dieses Gerät nicht im Außenbereich

Sicherer Stellplatz

Bitte lesen Sie die folgenden richtigen Aufstellmöglichkeiten, um Fehler beim Betrieb zu vermeiden.

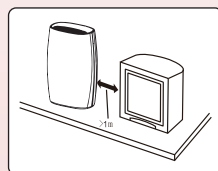

1. Bitte halten Sie dieses Gerät mindestens 1 Meter vom Fernseher, Radio und anderen Geräten fern.

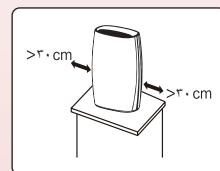

2. Bitte halten Sie alle Seiten des Geräts mindestens 30 cm von Hindernissen fern.

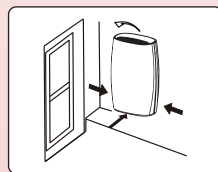

3. Bitte stellen Sie dieses Gerät an einem Ort auf, der die Luftzirkulation erleichtert.

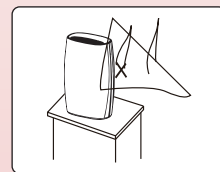

4. Bitte stellen Sie das Gerät nicht in die Nähe der Vorhänge.

Gebrauchsanweisung vor Gebrauch lesen

Tipps: Bei der Installation des Filters schalten Sie bitte zuerst das Gerät aus. Achten Sie auf die korrekte Installation des Filters und der Rückseite. Bitte entfernen Sie beim ersten Mal die Verpackungsbeutel der Filterkomponenten.

1. Entfernen Sie die hintere Abdeckung

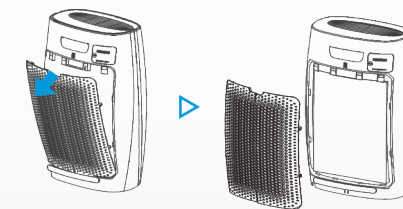

Fassen Sie den Griff der hinteren Abdeckung, ziehen Sie ihn heraus und heben Sie ihn an, dann können Sie die hintere Abdeckung entfernen.

2. Entfernen Sie die Filterkomponenten

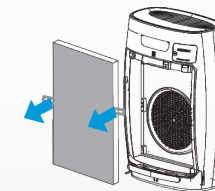

Halten Sie beide Seiten der Filterkomponenten mit beiden Händen fest und entfernen Sie sie dann

3. Installieren Sie die Filterkomponenten

Entfernen Sie die Verpackungsbeutel der Filterkomponenten

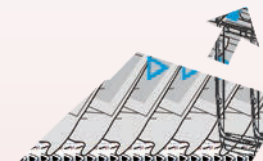

Installieren Sie die Filterkomponenten gemäß der Pfeilrichtung auf der Oberseite des Filters.

4. Montieren Sie die hintere Abdeckung

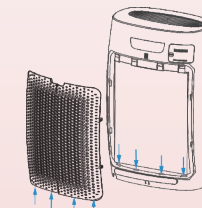

Schieben Sie die Spange der hinteren Abdeckung in den Schlitz an der Geräteunterseite.

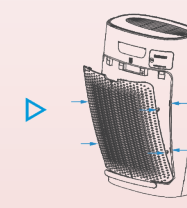

Drücken Sie mit den Händen auf die rechte und linke Seite des Gerätes und stecken Sie 4 Spangen in das Innere des Gerätes.

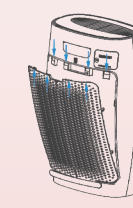

Drücken Sie mit der Hand auf den Boden des Gerätes und stecken Sie 4 Spangen in das Innere des Gerätes.

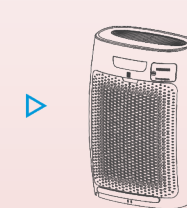

Schließen Sie die Montage der hinteren Abdeckung ab.

Betrieb (Modell - CAF-W50XIN)

2. Lassen Sie die Taste los, nachdem Sie die gewünschte Empfindlichkeit erreicht haben. Hinweis:
 1. „Big, Medium und Small“ der Geruchsempfindlichkeitsintensität entsprechen dem „High, Medium und Low“ der Luftgeschwindigkeitsanzeige;
 2. Nach der ersten Inbetriebnahme und dem erneuten Anschließen des Netzkabels ist der Standardzustand des Produkts „Medium“;
 3. Die Verbraucher können die Empfindlichkeit entsprechend der jeweiligen Situation einstellen.

7. Geschwindigkeit

Die Standardeinstellung ist geringer Wind, die durch mehrmaliges Drücken entsprechend umgeschaltet werden kann.

Anzahl der Drückvorgänge	Windstatus
Drücken Sie einmal, zweimal oder dreimal	Entsprechend für mittlere, hohe und stumme Windstärke
Drücken Sie 4 mal	Schwach

Tipps: Schwacher Wind und mittlerer Wind sind für die meisten Situationen geeignet. Es wird empfohlen, beim Anfahren oder bei besonders schlechter Qualität der Zimmerluft starken Wind zu verwenden.

8. Luftqualitätsanzeige

Der „Geruchssensor“ im Gerät erkennt Schadstoffe in der Luft und weist in der Anzeige darauf hin.

Blaues Licht - GUT. Oranges Licht - NORMAL. Rot - SCHLECHT

Hinweis: Nach dem Einschalten sollen die ersten 3 Minuten die Aufwärmzeit des Sensors sein. Das Gerät kann die Luftqualität in den drei Minuten nicht erkennen, aber wird drei Minuten nach der Aufwärmzeit in den tatsächlichen Prüfzustand übergehen. Die Testergebnisse dienen nur als Referenz.

Tipps: Das Gerät verwendet einen Geruchssensor, der empfindlich auf Wasserstoff, Kohlenmonoxid, Methan, Geruch, Ethylalkohol usw. reagiert, aber gegenüber Formaldehydgas usw. unempfindlich ist, was die Erkennung von Staub, Pollen und anderen Partikeln nicht unterstützt, jedoch die reinigende Wirkung der oben genannten Schadstoffe nicht beeinträchtigt

9. Tipps:

Falls sich der Strom während des Arbeitsprozesses abschaltet, bleibt die Maschine automatisch im Arbeitsstatus, bevor beim nächsten Start ein Stromausfall auftritt. Bei unerwartetem Stromausfall kehrt der Computer beim nächsten Start in den Standardzustand zurück.

Lernen Sie Ihren Luftreiniger (Modell - CAF-W50XIN) kennen



Lernen Sie Ihren Luftreiniger (Modell - CAF-W50XIN) kennen

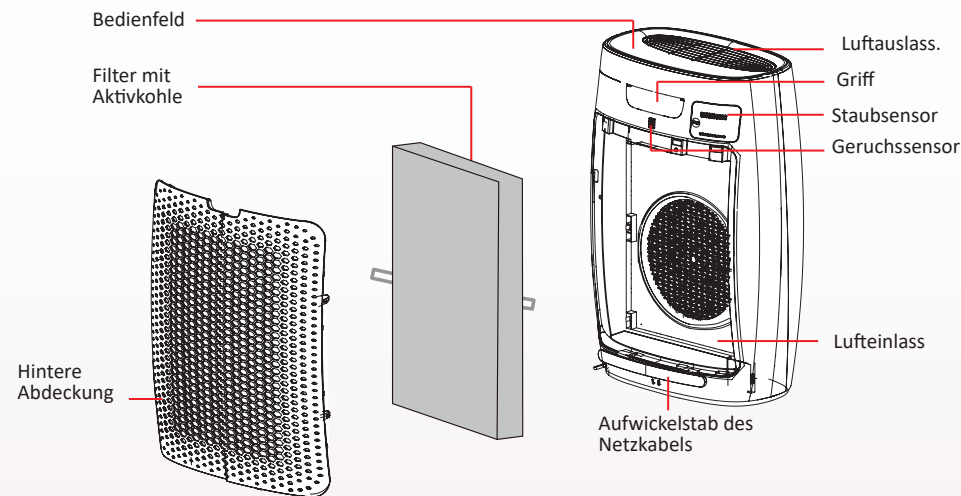

Wenn Sie den Luftreiniger für längere Zeit nicht benutzen werden, sollten Sie das Netzkabel einwickeln, damit es verstaut ist.

Hinweis: Bitte beachten Sie bei der Installation, dass Bilder und Illustrationen nur als Referenz dienen.

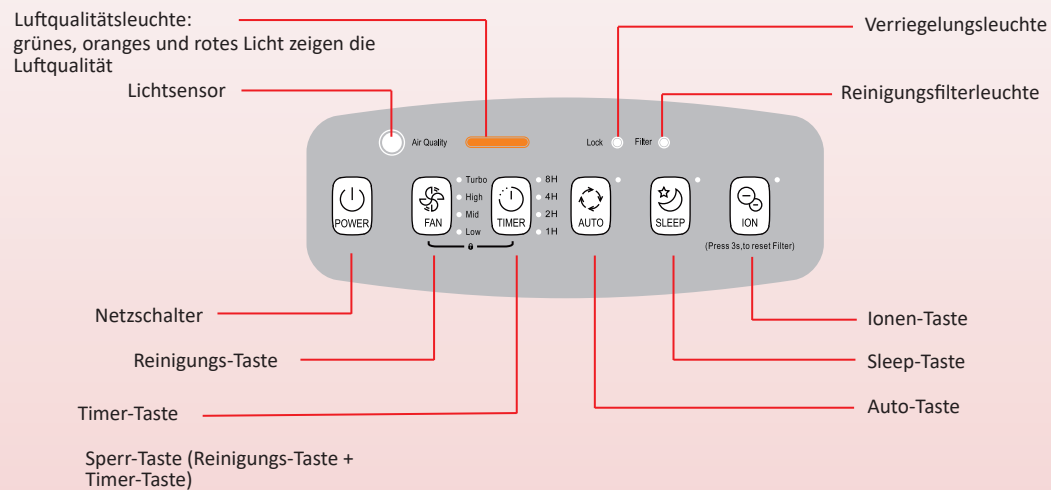

10

Lernen Sie Ihren Luftreiniger (Modell - CAF-W50XIN) kennen

1 Vorbereiten



Plug in

Tipp: Bitte berühren Sie den Netzstecker nicht mit nassen Händen, um einen elektrischen Schlag zu vermeiden. Bitte ziehen Sie den Netzstecker, bevor Sie die Maschine an einen anderen Standort bewegen.

2 Leistung



Drücken Sie die „POWER“-Taste, um mit der Reinigung zu beginnen.



Drücken Sie die Taste erneut, um auszuschalten

3 Schalter für die Reinigung



Drücken Sie auf die „FAN“-Taste



Wählen Sie die Optionen stark, hoch, mittel und niedrig

Tipp: Normalerweise werden die Optionen niedrig und mittel verwendet, während die Optionen hoch und stark am besten zu Beginn nach dem Einschalten oder bei schlechter Luftqualität gewählt werden.

4 Auto-Modus

Im Automatikbetrieb wird die Luft automatisch entsprechend den Sensordaten (Staub, Geruch) gereinigt. Reinigung und Helligkeit der Anzeigeleuchte werden automatisch entsprechend den Daten aus der Lichtsensorumgebung eingestellt. Wenn die Umgebung dunkel ist, wird automatisch in den Schlafmodus geschaltet.

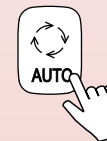

Drücken Sie die „AUTO“-Taste, um in den Automatikbetrieb zu wechseln.

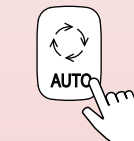

Drücken Sie die Taste erneut, um auszuschalten

11

Betrieb (Modell - CAF-W50XIN)

5 Timer- Einstellung

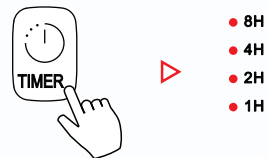

Drücken Sie die „TIMER“-Taste, wodurch der Timer nacheinander auf 1 Stunde, 2 Stunden, 4 Stunden, 8 Stunden und auf aus gestellt wird.

6 Ionenfunktion

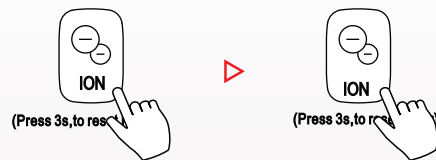

Durch Drücken auf die Taste „ION“ schalten Sie die Ionenfunktion ein.

Durch erneutes Drücken auf die Taste wird die Ionenfunktion ausgeschaltet.

7 Filterfunktion reinigen

Wenn die Filterreinigungsleuchte an ist (Filter), soll dies Sie daran erinnern, dass Sie die Filter reinigen müssen. Nach der Reinigung drücken Sie 3 Sekunden lang die „ION“-Taste und der Timer wird gleich zu Beginn zurückgesetzt.

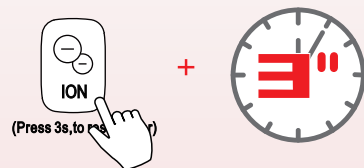

8 Schlafmodus

Im Schlafmodus wechselt das Licht in den Schlafmodus und wird dunkel, während andere Lichter abgeschaltet und die Reinigungsfunktion auf niedrig geschaltet wird.

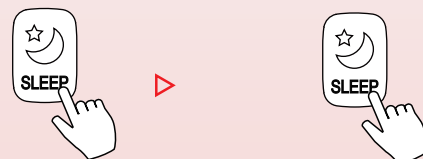

Drücken Sie die „SLEEP“-Taste, um den Schlafmodus anzuschalten.

Drücken Sie die Taste erneut, um auszuschalten

Tipp: Wenn im Schlafmodus eine beliebige Taste gedrückt wird, schaltet sich das Gerät in den normalen Betriebszustand. Drücken Sie die Tasten der entsprechenden Funktionen und wechseln Sie wieder in den Schlafmodus, wenn kein Arbeitsgang erfolgen soll.

Betrieb (Modell - CAF-W50XIN)

9 Sperrfunktion

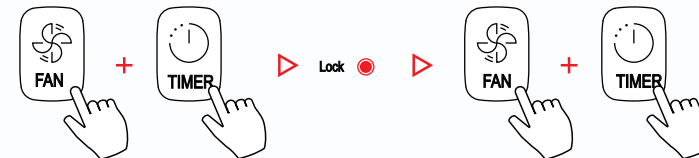

Wenn Sie „FAN“ und „TIMER“ 1 Sekunde lang gleichzeitig drücken, schalten Sie die Sperrfunktion ein. Beim Drücken anderer Tasten erfolgt keine Reaktion.

Drücken Sie die Taste erneut, schaltet sich die Sperrfunktion aus.

10 Funktion des Lichtsensors

Wenn sich die Geräte in einer dunklen Umgebung und im Automatikmodus befinden, schalten sie automatisch in den Schlafmodus. Die Lichtsensoren erfassen, dass die Messumgebung dunkel ist.

11 Luftqualitätsanzeigefunktion

Der Luftreiniger erkennt durch „Staubsensoren“ die Partikel und durch den „Geruchssensor“ die Gerüche in der Luft. Die Luftqualitätsanzeigeleuchte weist detailliert auf die Luftqualität hin.

Luftqualität	Farbige Luftqualitätsanzeigeleuchte
GUT	GRÜN
NORMAL	ORANGE
BAD	ROT

Tipp: Nachdem der Luftreiniger eingeschaltet wurde, müssen die Sensoren drei Minuten vorheizen. Nach dem Vorheizen wechselt das Gerät automatisch in den Normalzustand.

HINWEIS: Alle Abbildungen im Handbuch dienen nur der Erläuterung. Ihr Gerät kann leicht abweichen, wobei die tatsächliche Form maßgebend ist. Das Design und die Spezifikationen können zum Zweck der Produktverbesserung ohne vorherige Ankündigung geändert werden.

Wartung

Reinigung des Gerätegehäuses:



Reinigen Sie das Gerätegehäuse, den Luftenlass und den Luftauslass mit einem weichen, sauberen und trockenen Tuch.

Reinigung von Filterkomponenten:

Reinigen Sie die Filterkomponenten, wenn sich die Filterreinigungsanzeige einschaltet.

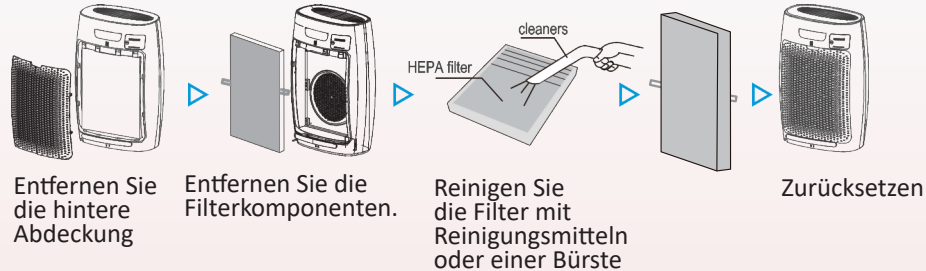

Entfernen Sie die hintere Abdeckung

Entfernen Sie die Filterkomponenten.

Reinigen Sie die Filter mit Reinigungsmitteln oder einer Bürste

Zurücksetzen

Tipps:

- Reinigen Sie den Verbundfilter nicht mit Wasser;
- Es wird empfohlen, den Filter mit kleinen weichen Bürsten oder Haushaltsreinigern zu reinigen;
- Bei der Filterreinigung muss nur die Luftenlassseite und nicht die Rückseite gereinigt werden (ausgenommen Filterrahmen);
- Um bei der Reinigung Schäden des Filters zu vermeiden, reinigen sie mit der Bürste quer und vermeiden Sie vertikale Bewegungen.
- Um Beschädigungen der Filter zu vermeiden halten Sie bei der Reinigung mit Reinigungsmitteln die Absaugöffnungen 510 mm von den Oberflächen der Filter entfernt.

Wartung

Austausch von Filterkomponenten:

Es wird empfohlen, die Filterkomponenten auszutauschen, wenn sie beschädigt sind oder sich die Filterwirkung verschlechtert.

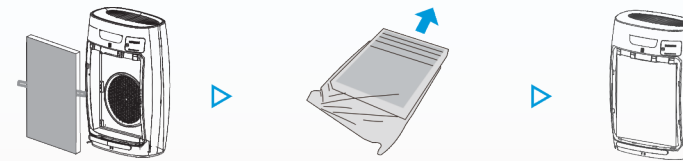

Entfernen Sie die Filterkomponenten.

Ersetzen Sie sie durch neue Filterkomponenten

Zurücksetzen

Tipps: Bitte wählen Sie die Austauschfilter dem Modell entsprechend aus. Bitte kaufen Sie ihn bei Vertragshändlern.

Reinigung des Staubsensors:

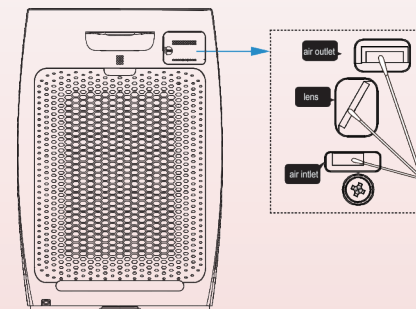

Reinigen Sie die Linse, den Luftenlass und -auslass mit feuchten Wattestäbchen, während Sie verbleibende Wasserflecken am Staubsensor mit trockenen Wattestäbchen reinigen.

Tipps: Bitte führen Sie die Reinigung alle 2 Monate durch, damit die normale Leistung des Staubsensors gewährleistet bleibt.

Fehlerbehebung

Dieser Abschnitt fasst die häufigsten Probleme zusammen, die bei dem Gerät auftreten können. Wenn Sie das Problem mit Hilfe der folgenden Informationen nicht lösen können, wenden Sie sich an das Midea Consumer Care Center

Problem	Mögliche Lösung
Das Gerät funktioniert nicht, obwohl es angeschlossen ist.	Der Filteraustauschcode wurde auf dem Bildschirm angezeigt, aber Sie haben den betreffenden Filter noch nicht ersetzt. Das Gerät wird gesperrt, wenn Sie den abgelaufenen Filter weiterhin verwenden. Ersetzen Sie in diesem Fall den Filter und setzen Sie den Filter-Betriebsdauerzähler zurück.
Das Gerät funktioniert nicht, obwohl es eingeschaltet ist.	Der Filterwechselcode war ständig an, aber Sie haben den betreffenden Filter nicht ersetzt, und jetzt ist das Gerät gesperrt. Ersetzen Sie in diesem Fall den Filter und setzen Sie den Filter-Betriebsdauerzähler zurück.
Das Gerät schaltet sich versehentlich aus	Das Gerät startet automatisch neu und wechselt in den vorherigen Modus, wenn die Stromversorgung wiederhergestellt ist.
Der Luftstrom, der aus dem Luftauslass kommt, ist deutlich schwächer als zuvor.	Der Vorfilter ist verschmutzt. Reinigen Sie den Vorfilter
Die Luftqualität verbessert sich nicht, obwohl das Gerät schon lange in Betrieb ist.	Einer der Filter wurde nicht in das Gerät eingesetzt. Stellen Sie sicher, dass alle Filter in der folgenden Reihenfolge ordnungsgemäß installiert sind, indem Sie mit dem innersten Filter beginnen:
	Der Luftqualitätssensor ist nass. Die Luftfeuchtigkeit in Ihrem Raum ist hoch und verursacht Kondensation. Vergewissern Sie sich, dass der Luftqualitätssensor sauber und trocken ist.

Fehlerbehebung

Problem	Mögliche Lösung
Die Farbe der Luftqualitätsleuchte bleibt immer gleich.	Der Luftqualitätssensor ist verschmutzt. Reinigen Sie den Luftqualitätssensor
Das Gerät erzeugt einen seltsamen Geruch.	Die ersten paar Male, wenn Sie das Gerät verwenden, kann ein Geruch von Kunststoff austreten, was normal ist. Wenn das Gerät jedoch einen Brandgeruch erzeugt, wenden Sie sich an Ihren Midea-Händler oder eine autorisierte Midea-Kundendienststelle, da das Gerät auch einen unangenehmen Geruch erzeugen kann, wenn der Filter verschmutzt ist. Reinigen oder ersetzen Sie in diesem Fall den betreffenden Filter.
Das Gerät ist besonders laut.	Wenn das Gerät zu laut ist, können Sie die Lüftergeschwindigkeit auf eine geringere Drehzahl einstellen. Wenn Sie das Gerät nachts in einem Schlafzimmer verwenden, wählen Sie den Schlafmodus.

Richtlinien für die Entsorgung von Elektroschrott

ORDNUNGSGEMÄSSER UMGANG UND/ODER RECYCLING DES WASSERERHITZERS

Gemäß der Elektroschrott- (Management & Handling) Verordnung, 2011 (nachfolgend als „E- Waste Rules“ bezeichnet), sind alle Verbraucher, einschließlich der Käufer dieses Luftreiniger verpflichtet, alle Elektro- und Elektronikgeräte über autorisierte Wiederverwerter ordnungsgemäß zu recyceln und zu entsorgen. Elektroschrott ist definiert als „Elektro- und Elektronik-Altgeräte, die ganz oder teilweise oder als Ausschuss aus ihrem Herstellungs- und Reparaturprozess entsorgt werden sollen“. E-Waste enthält verschiedene gefährliche Stoffe wie Blei, Quecksilber, Cadmium und sechswertige Chrom, polybromierte Biphenyle und polybromierte Diphenylether. Daher setzt unsachgemäße Handhabung und Entsorgung von Elektroschrott dieses gefährliche Material in die Umwelt frei, was zu Umweltverschmutzung, Kontamination von Boden und Wasser und verschiedenen Gesundheitsrisiken führt. Obwohl das von Ihnen gekaufte Produkt keine Gefahrstoffe enthält, die über den vorgeschriebenen Grenzwert der Elektroschrottverordnung hinausgehen, ist es zwingend erforderlich, dass das Produkt mit äußerster Vorsicht und gemäß den in diesem Handbuch genannten Richtlinien behandelt wird und die folgenden Verhaltensregeln eingehalten werden.

Vorgehensweise	Unterlassen
Übergeben Sie den Elektroschrott dem Unternehmen/Autorisierten Recycle-Unternehmen	Verkaufen Sie den Elektroschrott niemals an nicht autorisierte Stellen, Schrotthändler/Schrottsammelunternehmen
Elektroschrott sollte niemals in den Hausmüll geworfen werden.	Werfen Sie Elektroschrott niemals als Teil des Hausmülls in die Mülltonne.
Bewahren Sie das Produkt in einem isolierten Bereich auf, sollte es nicht mehr funktionsfähig oder reparabel sein, um seinen versehentlichen Bruch zu verhindern.	Bewahren Sie Elektroschrott niemals in offenen und exponierten Bereichen auf, die für alle zugänglich sind.
Das Produkt darf vom Benutzer selbst nicht geöffnet werden, sondern nur durch autorisiertes Servicepersonal.	Öffnen/Demontieren Sie Elektroschrott niemals selbst.

Die folgende Kennzeichnung/Symbole auf dem Produkt oder der Verpackung weisen darauf hin, dass das Produkt und sein Zubehör/Teile (z.B. Fernbedienung, Batterien, Ersatzteile usw.) am Ende der Lebensdauer nicht zusammen mit anderem Hausmüll entsorgt werden darf. Bitte trennen Sie diese Gegenstände von anderen Abfallsorten und recyceln Sie sie verantwortungsbewusst zum Schutz der Umwelt und des kollektiven Wohlergehens.



Allgemeine Geschäftsbedingungen für die Produktgarantie

Union Distribution s.r.o. (im Folgenden als „Unternehmen“ bezeichnet), garantiert dem inländischen Erstkäufer (im Folgenden als „Käufer“ bezeichnet) des Produkts (wie in der Warranty Registration Card (Garantiekarte) und im Folgenden als „besagte Einheit“ bezeichnet), dass die besagte Einheit bei normalem Gebrauch und Service und unter den angegebenen Spannungsbedingungen frei von Material- und Verarbeitungsfehlern ist, und dass sich das Unternehmen während eines Zeitraums von zwölf (24) Monaten ab Rechnungsdatum („Garantiezeit“), wie in der Garantiekarte angegeben, verpflichtet, nach eigenem Ermessen und kostenlos jedes Teil oder alle Teile der besagten Einheit, die sich als Material- oder Verarbeitungsfehler erweisen, zu reparieren oder zu ersetzen.

Gewährleistungsausschlüsse:

Diese Garantie gilt nicht für:

- Geräusche oder Vibrationen, die für den Betrieb des Produkts als normal gelten, wie Warntöne und Wasserabstoßungsgeräusche.
- Normale Wartung, die in der Bedienungsanleitung empfohlen wird;
- Entfernen von Fremdkörpern / Substanzen aus dem Gerät, einschließlich der Pumpe und eines beliebigen Filtersatzes;
- Ersetzen der Sicherungen oder korrigieren der Hausverkabelung oder Hausinstallation oder Klempnerarbeiten;
- Jede Art von Anstrich, Beschichtung, einschließlich Rost usw., oder deren Mängel;
- Verbrauchsteile wie Filter und Kunststoffteile.

Garantiebedingungen

- Der Käufer hat das Unternehmen unverzüglich über alle festgestellten Mängel zu informieren und dem Unternehmen oder seinen bevollmächtigten Vertretern die Möglichkeit zu geben, notwendige Reparaturen zu überprüfen, zu testen und durchzuführen;
- Zum Zeitpunkt der Reparatur/Wartung ist der Käufer verpflichtet, dem autorisierten Servicepersonal des Unternehmens die Originalrechnung vorzulegen. Unterlässt der Käufer dies, so werden alle Reparatur- und Servicearbeiten kostenpflichtig durchgeführt;
- Die Garantie gilt nur für die Garantiezeit, und zwar unabhängig davon, ob die besagte Einheit aus welchen Grund auch immer benutzt wurde oder unbenutzt ist;

Allgemeine Geschäftsbedingungen für die Produktgarantie

4. Die Gewährleistungsfrist umfasst die Zeit, die für Reparaturen, Ersatz, Geräteprüfungen, technische Störungen, Laufzeit usw. benötigt wird;
5. Die Gewährleistungsfrist wird durch einen späteren Weiterverkauf, die Reparatur oder den Austausch der besagten Einheit nicht verlängert, erneuert oder anderweitig davon beeinflusst. Teile der besagten Einheit, die im Rahmen dieser Garantie ersetzt oder repariert wurden, fallen nur für die Restlaufzeit der ursprünglichen Garantie unter diese Gewährleistung.
6. Serviceeinsätze im Rahmen dieser Garantie außerhalb der Gemeindegrenzen des Ortes, an dem sich der Bevollmächtigte/Händler befindet (Außenstellen), sowie die An- und Abreisen und sonstige Nebenkosten, die jeweils im Zusammenhang mit dem Besuch des Servicepersonals, Technikers usw. stehen, gehen zu Lasten des Bestellers und sind im Voraus zu zahlen. Darüber hinaus gehen alle Kosten, die dem Bevollmächtigten/Händler durch die Abholung des Geräts oder eines Teils davon von außerhalb gelegenen Standorten zur Reparaturstelle und deren Rückführung an den ursprünglichen Standort entstehen, ausschließlich zu Lasten des Käufers.
7. Obwohl die autorisierten Händler oder das Unternehmen sobald die Reklamation eingeht alle Anstrengungen unternehmen werden, um eine Reparatur durchzuführen und/oder wenn das Teil nicht zu reparieren ist, die Teile im Rahmen dieser Garantie auszutauschen, wird ausdrücklich darauf hingewiesen, dass der autorisierte Händler oder das Unternehmen nicht haftbar dafür sind, dies innerhalb eines bestimmten Zeitrahmens zu tun.
8. Es liegt im absoluten Ermessen des Unternehmens, ob
 - (a) Reparaturen durchgeführt oder Teile ausgetauscht werden, sei es am Aufstellungsort oder in einem Servicezentrum;
 - (b) die defekten Teile durch funktionsfähige gleichwertige Teile, die sich von den ursprünglich eingebauten unterscheiden können, ersetzt werden;
 - (c) defekte Teile oder Komponenten, die im Rahmen dieser Garantie ersetzt wurden, aufbewahrt werden.
9. Beschränkung der Gewährleistung:
Die Garantie gilt nicht in einem der folgenden Fälle:
 - a. Für Mängel, die dadurch entstehen, dass der Käufer die Anweisungen im Benutzerhandbuch für die Installation, die Wartung, Reinigung oder den Betrieb der besagten Einheit nicht befolgt hat;
 - b. Wenn die besagte Einheit von jemand anderem als dem Bevollmächtigten/Händler des Unternehmens und einer anderen Person gewartet, repariert, installiert, deinstalliert, erneut installiert oder betreut wurde;
 - c. Für alle Schäden/Fehler, die durch Unfall, Sabotage, Manipulation, unsachgemäße Handhabung oder Behandlung, Nachlässigkeit, Unfall, Feuer, Überschwemmung, Erdbeben oder höhere Gewalt oder durch ätzende Einwirkungen auf die Originalarmaturen, Ventile usw. verursacht wurden;
 - d. Wenn die besagte Einheit durch den Käufer für andere Zwecke als die private Nutzung verwendet wird;
 - e. Für Schäden, die durch Über- und Unterspannung, unsachgemäße Stromkreise außerhalb des Gerätes oder durch fehlerhafte Stromversorgung verursacht werden;
 - f. Wenn die besagte Einheit oder Teile davon durch Insekten, Ratten, Schädlinge oder andere äußere Faktoren wie Feuer, Überschwemmung, Erdbeben, Blitzeinschlag und/oder andere höhere Gewalt/Naturkatastrophen beschädigt werden.

Allgemeine Geschäftsbedingungen für die Produktgarantie

- g. Jeder Defekt, der auf den Austausch von Originalteilen durch nicht Originalteile zurückzuführen ist;
- h. Schäden der besagten Einheit durch Verwendung von Zusatzgeräten, die vom Unternehmen nicht zugelassen oder empfohlen sind;
Wenn die Seriennummer auf dem Gerät oder einem Teil davon aus welchem Grund auch immer beschädigt, verunstaltet, verändert, gelöscht, manipuliert oder entfernt worden ist;
- j. Wenn der Eisengehalt hoch ist (mehr als 0,3 ppm).
10. Das Unternehmen ist in keinem Fall haftbar für indirekte, zufällige oder Folgeschäden oder Verluste oder Schäden, die sich für den genannten Käufer und/oder sein Eigentum oder für Dritte durch die Nutzung oder Unmöglichkeit der Nutzung des Geräts ergeben.
11. Das Unternehmen haftet nicht für Verluste, Schäden, Verzögerungen bei Reparaturen und Ersatz von Teilen, die auf Faktoren zurückzuführen sind, die sich der Kontrolle des Unternehmens entziehen;
12. Alle Ansprüche aus dieser Garantie sind auf die Reparatur oder den Austausch der defekten Teile beschränkt. Die Haftung des Unternehmens im Rahmen dieser Garantie darf unter keinen Umständen den vom Käufer für die besagte Einheit gezahlten Preis übersteigen.
13. Keiner der Mitarbeiter und/oder Händler des Unternehmens ist befugt, die Bedingungen dieser Garantie zu ändern.

**DIESE GARANTIE IST NICHT ÜBERTRAGBAR
UND GILT NUR FÜR DEN ERSTKÄUFER**

**FÜLLEN SIE DIESES DOKUMENT AUS, DAS SIE
VORLEGEN MÜSSEN, UND BEWAHREN SIE
ES ZUSAMMEN MIT IHREM KAUFBELEG AN
EINEM SICHEREN ORT AUF**

**SOLLTEN SIE EINEN SERVICE IM RAHMEN
DIESER GARANTIE BENÖTIGEN,
KONTAKTIEREN SIE UNS BITTE**



Memo

Blank area for memo content.

GARANTIEKARTE

TOSHIBA

Rechnungsnummer: _____ Kaufdatum: _____
Kundenname: _____
Adresse: _____
Produktname: _____ Modell-Nr.: _____
Seriennummer der Einheit: _____
Name und Adresse des Händlers: _____
Unterschrift des Händlers: _____ Siegel des Händlers: _____

Union Distribution s.r.o.

TOSHIBA

Rechnungsnummer: _____ Kaufdatum: _____
Kundenname: _____
Adresse: _____
Produktname: _____ Modell-Nr.: _____
Seriennummer der Einheit: _____
Name und Adresse des Händlers: _____
Unterschrift des Händlers: _____ Siegel des Händlers: _____

Union Distribution s.r.o.

